



Industrial

Sotemapack

BUNDLE WRAP 2000



FLUSSO OPERATIVO / OPERATIVE FLOW / CYCLE DE TRAVAIL

PRODOTTI / PRODUCTS / PRODUITS

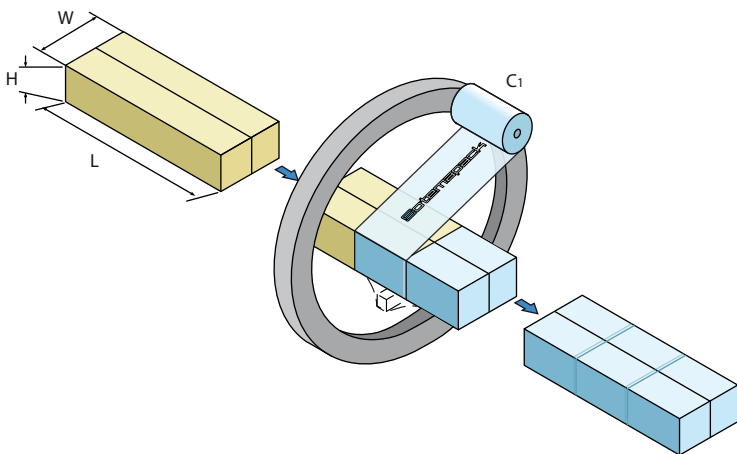

	2000
W	Max 1300
D	Max 1950
L	Min 1000
C 1	250/500

All quotes in mm

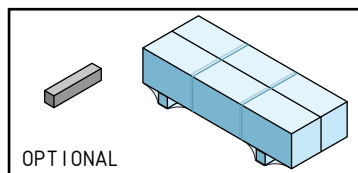

BUNDLE WRAP 2000

Avvolgimento orizzontale a spirale tramite film estensibile per una vasta gamma di tipologia e dimensione prodotti. Indicato quando sono richiesti un buon livello di protezione, alta velocità, una grande flessibilità e bassi consumi energetici e di materiale di imballo. Indicato inoltre per stabilizzare grandi carichi di pannelli e lastre per le operazioni di stoccaggio e trasporto. / *Spiral wrapping by stretch foil for a wide range of product types and sizes. Indicated when good level of protection, high speed, high flexibility, low electrical power consumption and low packaging costs are required. Also indicated to stabilise big stackages of panels and boards for storage and transport operations.* / *Banderolage horizontal à spirales par l'intermédiaire d'un film extensible pour une grande gamme de produits divers et de différentes dimensions. Ce système est recommandé lorsqu'il est demandé un bon niveau de protection, une haute vitesse, une grande flexibilité et de basses consommations d'énergie et de matériel d'emballage. Indiqué également pour stabiliser de grandes charges de panneaux et de plaques lors des opérations de stockage et de transport.*



Avvolgimento totale, parziale, ad anelli e programmi di avvolgimento speciali con o senza applicazione di listelli inferiori (opzionale). / *Total wrapping, partial wrapping, ring wrapping and special wrapping programs with or without application of lower beams (optional).* / *Banderolage total, ou partiel à anneaux. Programmes spéciaux de banderolage avec ou sans application de câbles inférieures (en option).*

Ruota di avvolgimento alta velocità serie BUNDLE WRAP di lunga durata e manutenzione ridotta ai minimi termini. / *High speed horizontal wrapping ring series BUNDLE WRAP long life with maintenance operations reduced to min. terms.* / *Roue de banderolage haute vitesse série BUNDLE WRAP de longue durée et d'entretien réduit et simple.*

Varie soluzioni per applicazione e fissaggio di listelli inferiori in materiale EPS – XPS – lana minerale - legno oppure altro materiale con opzione per cambio automatico della misura dei listelli. / *Different solutions for the application of lower beams made of EPS – XPS – mineral wool - wood or other material with option for automatic system to change the size of the beams.* / *Différentes solutions pour l'application et le fixation des câbles inférieures en matière EPS-XPS-laine de roche-bois, ou dans un autre matériau avec en option, changement automatique de la dimensions des câbles*



Sono disponibili varie soluzioni tecniche per lo scarico ed il trasferimento dei prodotti avvolti in uscita dalla linea. / *Different technical solutions are available for the discharge of the wrapped products out - coming of the line.* / *Différentes solutions techniques sont disponibles pour le déchargement et le transfert des produits banderolés, en sortie de ligne.*

Esempio prodotto avvolto con applicazione di listelli inferiori. / *Example of wrapped product with application of lower beams.* / *Exemple de produit banderolé avec application des câbles inférieures.*

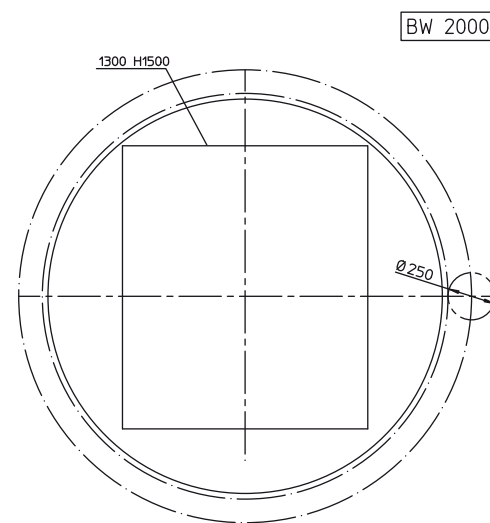

DATI TECNICI / TECHNICAL DATA / CARACTERISTIQUES TECHNIQUES

Film avvolgimento / *Wrapping foil / Banderolage du film*
 Larghezza bobina / *Foil width / Largeur bobine*
 Diametro bobina film / *Foil reel diameter / Diamètre bobine film*
 Velocità avvolgimento max. / *Max linear wrapping speed / Vitesse maxi de banderolage*
 Velocità rotazione massima / *Max rotation speed / Vitesse maxi de rotation*

PE 17my - 35my
 250mm – 500mm
 250mm
 18 m/1'
 50/1'

OPZIONI / OPTIONS AND UPGRADES / OPTIONS

- Sistema automatico per l'applicazione di listelli inferiori in di vari materiali con opzione per cambio automatico della dimensione dei listelli. / *Automatic system for application of lower beams made of different materials with option for automatic change of beams size.* / *Système automatique pour l'application des câbles inférieures, de différentes matières, avec en option, changement automatique de la dimension des câbles*
- Gruppo a ponte per prodotti corti. / *Device for short products.* / *Groupe avec pont pour produits courts*
- Sistema auto – regolazione dei rulli pressori in alimentazione e scarico. / *System auto – adjustment of in – feed and out – feed stabilisation rollers.* / *Système automatique - réglage des rouleaux presseurs en alimentation et au déchargement*
- Saldatore per film estensibile. / *Sealing unit for stretch foil.* / *Soudeur pour film extensible*
- Sono disponibili varie soluzioni di trasportatore prodotti. / *Different product conveyor systems are available.* / *Différentes solutions de convoyeurs produits sont disponibles*
- Componenti, PLC e display speciali. / *Special components, PLC and operator display.* / *Composants spéciaux, Automate et panneau opérateur*
- Sono disponibili altri modelli di macchina BUNDLE WRAP. / *Other models of BUNDLE WRAP machines are available.* / *D'autres modèles de BUNDLE WRAP sont disponibles*

Sotemapack

Via M. Calari, 11 - 40011 Anzola dell'Emilia (BO) Italy - Tel. +39 051 6424411 - Fax +39 051 6424412 - E-mail: info@sotemapack.com - Web site: www.sotemapack.com